

**OPTIONAL:**

- Sensore di livello materiale in tramoggia
- Allarme acustico
- Tramogge masterbatch con capacità 5 - 15 dm<sup>3</sup>
- Caricatore automatico ad aria compressa ASC1 per il carico del masterbatch
- Tramoggia centrale con capacità 15 dm<sup>3</sup>
- Mixer dinamico MX3 capacità 3 dm<sup>3</sup> con possibilità di supportare fino a 2 unità di dosaggio serie LDM
- Mixer dinamico MX15 capacità 15 dm<sup>3</sup> con possibilità di supportare fino a 4 unità di dosaggio serie LDM

**OPTIONAL:**

- Sensor for the level of material in the hopper
- Acoustic Alarm
- Masterbatch hopper with 5-15 dm<sup>3</sup> capacity
- Automatic compressed air loader ASC1 for loading the masterbatch
- Central hopper with capacity 15 dm<sup>3</sup>
- Dynamic mixer MX3- capacity 3 dm<sup>3</sup> with possibility to support 2 units of the LDM series
- Dynamic Mixer MX15 with 15 dm<sup>3</sup> capacity which can supply 4 LDM dosing units

**OPTIONAL:**

- Sensor für das Materialniveau von dem Trichter
- Akustische Alarm
- Masterbatch Trichter mit 5-15 dm<sup>3</sup> Kapazität
- Automatischer Druckluft Förderer ASC1 für Beförderung von dem Masterbatch
- Zentraler Trichter mit Kapazität von 15 dm<sup>3</sup>
- Dynamischer Mischer MX3- Kapazität 3 dm<sup>3</sup>, welcher 2 Geräte von der LDM Serie fördern kann
- Dynamischer Mischer MX15 mit 15 dm<sup>3</sup> Kapazität, welcher 4 Geräte von der LDM Serie fördern kann.



- Controllo elettronico Easy-Dosing
- PRECISIONE ASSOLUTA
- Electronic control Easy-Dosing
- ABSOLUTE PRECISION
- Elektronische Easy-Dosing Kontrolle
- ABSOLUTE PRÄZISION



- Corpo coclea inclinato
- Motore brushless a coppia costante
- Coclea in inox
- Inclined body screw
- Brushless motor with constant couple
- Dosing screw in stainless steel

- Geneigte Körperschnecke
- Bürstenloser Motor mit konstanten Koppel
- Dosierschnecke aus Edelstahl

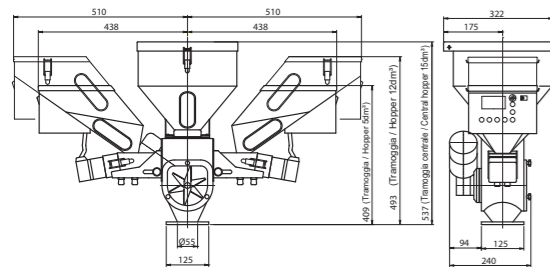

**UNITA' DI DOSAGGIO LDM CON MIXER DINAMICO MX3**  
**UNIT DOSING LDM WITH DINAMIC MIXER MX3**

Main Tech S.r.l.  
via Arno 53/1 30030 Pianiga  
Venezia ITALY  
Tel.: +390415190537  
Fax : +390415171321

www.maintechworld.it  
info@maintechworld.it

**UNITA' DI DOSAGGIO LDM CON MIXER STATICO**  
**UNIT DOSING LDM WITH STATIC MIXER**

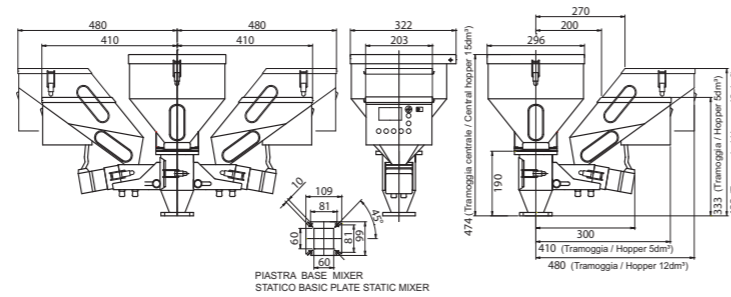

DATI TECNICI UNITÀ DI DOSAGGIO TECHNICAL DATA UNIT DOSING		LDM1	LDM2
Coclea (Ø x passo) Screw (Ø x pitch)	mm	4x8 16x16	8x8 20x18 25x25
Produzione Throughput	kg/h	0.05 - 1 0.07 - 1.5 0.08 - 2 0.13 - 4 1.00 - 13.4 1.65 - 20 3.50 - 50	(4X8) (6X8) (8X8) (10X12) (16x16) (20X18) (25X25)
Capacità tramoggia Hopper capacity	dm <sup>3</sup>	5	12
Potenza motore Motor Power	kW	0.03	
Tensione Voltage	V/-/Hz	230V/1/50-60Hz	
Peso Unit weight	kg	10	11

DATI TECNICI MIXER TECHNICAL DATA MIXER	Static MIXER	MX3	MX15	
Unità dosaggio supportate Usable dosing unit	n.	2	2	4
Volume mixer Mixer volume	dm <sup>3</sup>	1	3	15
Potenza motore Motor Power	kW	0.09		0.18
Tensione Voltage	V/-/Hz	400V/3/50-60Hz		
Peso Unit weight	kg	3	10	22

**UNITA' DI DOSAGGIO LDM CON MIXER DINAMICO MX15**  
**UNIT DOSING LDM WITH DINAMIC MIXER MX15**

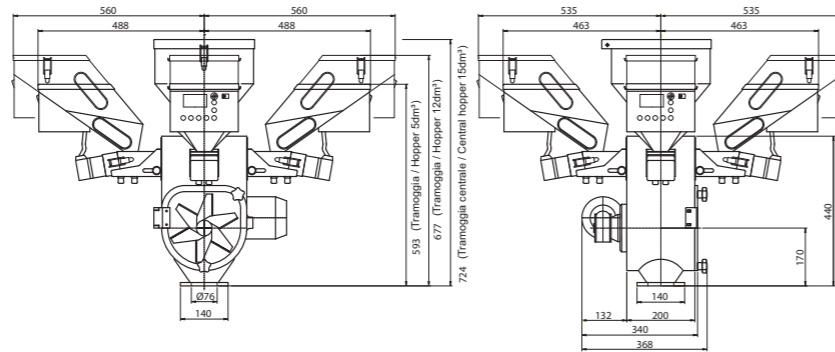

Dati, caratteristiche tecniche, colori ed illustrazioni sono indicativi e non impegnativi. / Data, technical features, colours and pictures are indicative and not binding. / Technische Änderungen vorbehalten.

LDM

DOSATORI VOLUMETRICI  
VOLUMETRIC DOSING



**Caratteristiche principali:**

- dimensioni dosatore molto compatte;
- coclea di dosatura in acciaio inossidabile inclinata con supporti ad entrambe le estremità per garantire ripetibilità e precisione;
- diversi tipi di coclea disponibili per poter dosare con precisione i vari tipi di masterbatch;
- interventi di pulizia e/o cambio colore facili e veloci;
- impiego di motore brushless per garantire affidabilità e assenza di manutenzioni;
- sistema di calibrazione semplice e veloce;
- corpo miscelatore statico ispezionabile;
- possibilità di avere dei mixer dinamici da 3-15 litri con possibilità di supportare più unità di dosaggio serie LDM per creare mescole con diversi tipi di materiali.

**Characteristics:**

- compact dimensions of the dosing unit
- dosing screw in stainless steel
- different kinds of the screw are available for perfect dosing of the masterbatch.
- Fast and easy cleaning and changing of colors
- Through the use of brushless motor we guarantee reliability and easy maintenance
- simple and fast calibration system
- static mixer body easy to overhaul
- possibility to have dynamic mixer of 3-15 lt. to support the dosing unit LDM for mixing different types of materials.

Dosatore volumetrico per masterbatch serie LDM, per installazione diretta su presse ad iniezione, estrusori e soffiatrici. Nel caso di applicazione su pressa, la dosatura è di tipo intermittente da contatto consenso pressa; nel caso di applicazione su estrusori e soffiatrici il funzionamento è di tipo continuo tramite interfacciamento al segnale in uscita analogico della macchina trasformatrice. Unità molto compatta che utilizza il principio della coclea per trasferire il masterbatch o gli additivi nella vite di plastificazione con estrema precisione.

Il dosatore è dotato di controllo elettronico evoluto a microprocessore, Easy Dosing che svolge tutte le operazioni in automatico e garantisce l'adattamento in automatico dei parametri di lavoro; inoltre:

- permette di lavorare in continuo direttamente da segnale analogico estrusori o ciclicamente da consenso presse a iniezione;
- permette di lavorare in modalità manuale o automatica;
- permette di memorizzare e richiamare ricette;
- l'interfaccia semplice e completa composta da display grafico, che costantemente visualizza lo stato della macchina con tutti i parametri di lavoro.
  - permette di calibrare velocemente la produzione dell'unità di dosaggio solamente con l'inserimento della percentuale di additivo desiderata;
  - controllo costante della rotazione del motore e del tempo di iniezione ad ogni ciclo per assicurare la ripetibilità di precisione;
  - permette di gestire un livello con relativo allarme di mancanza materiale sulla tramoggia dosatore;
  - permette di gestire un allarme acustico a richiesta;
  - permette di gestire un caricatore ad aria compressa per alimentare la tramoggia del dosatore;
  - permette di gestire eventuale Mixer dinamico da 3-15 litri;
  - completo di lampada di segnalazione presenza allarmi.

Ispezioni facilitate, agendo leve si arretra l'unità e si può ruotare il motore per accedere all'interno della macchina.

L'azionamento della coclea è ottenuto mediante un robusto motoriduttore brushless a coppia costante che garantisce precisione costante al variare delle condizioni del master, affidabilità e assenza di manutenzione nel tempo.

Tronchetto centrale interamente ispezionabile con capacità di 1 litro, completo di miscelatore statico per garantire una perfetta omogeneità.

*Volumetric Dosing unit for masterbatch series LDM, to mount directly on the injection moulding, extrusions and blow moulding units. In case of application to the injection mould, the dosing is intermittent according to the injection mould. Used to the extrusion and blow moulding the dosing process is continuous through interface the signal of the outgoing material and the machine. Very compatible unit, which uses the principle of the screw to transfer the masterbatch or the additives with extreme precision.*

*The dosing unit is completed with electronic control, evolved with Easy Dosing microprocessor, which operates everything automatically and guarantees automatic adjustment to the working parameters, for example:*

- working in parallel with signal from extrusion or cyclically with the injection press.
- manual or automatic way of working.
- memory capacity to recall a recipe.
- simple and complete visualization of the working process and parameters.
- fast calibration of the dosing unit production only with inserting the wished percentage of the additive.
- constant control of the motor rotation and injection time in every cycle to guarantee the precision.
- adjustable material shortage alarm on the dosing hopper.
- acoustic alarm possibility

- adjustable compressed air loader to feed the dosing hopper;
- eventually dynamic Mixer with 3-15 lt capacity
- alarm lamp

*Easy inspection, through rotating the motor for access the inner part of the machine.*

*The driving of the screw is through a robust motor reduction gear, brushless with constant couple, which guarantees precision during the various master conditions and reliability without time maintenance.*

*Central mixing section entirely controllable with 1lt capacity, complete of static mixer for a perfect homogeneity.*



Mixer dinamico MX15  
Dynamic Mixer MX15



Mixer dinamico MX3  
Dynamic Mixer MX3



Unità di dosaggio LDM con caricamento materiale integrato  
LDM dosing unit with integrated material loading